

VAADE A
M 1:100

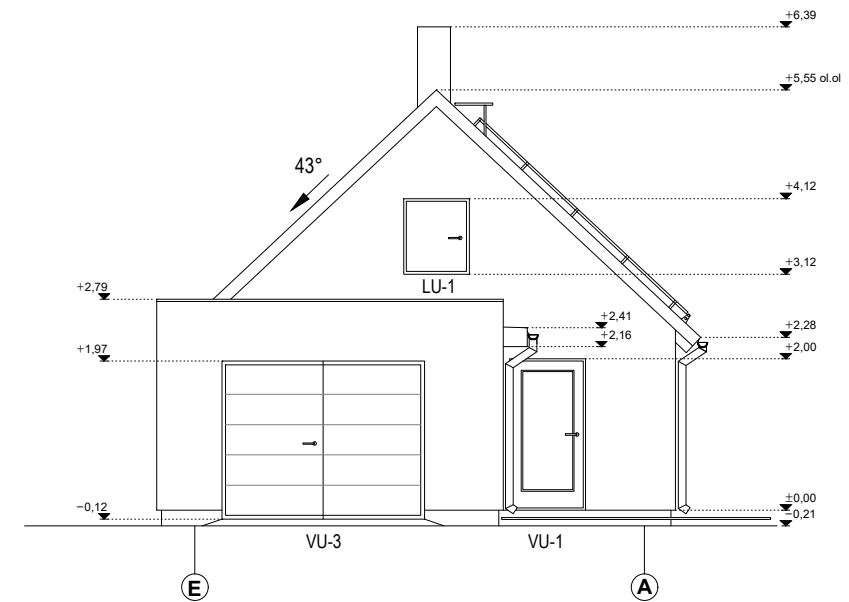

VAADE B
M 1:100



VAADE C
M 1:100

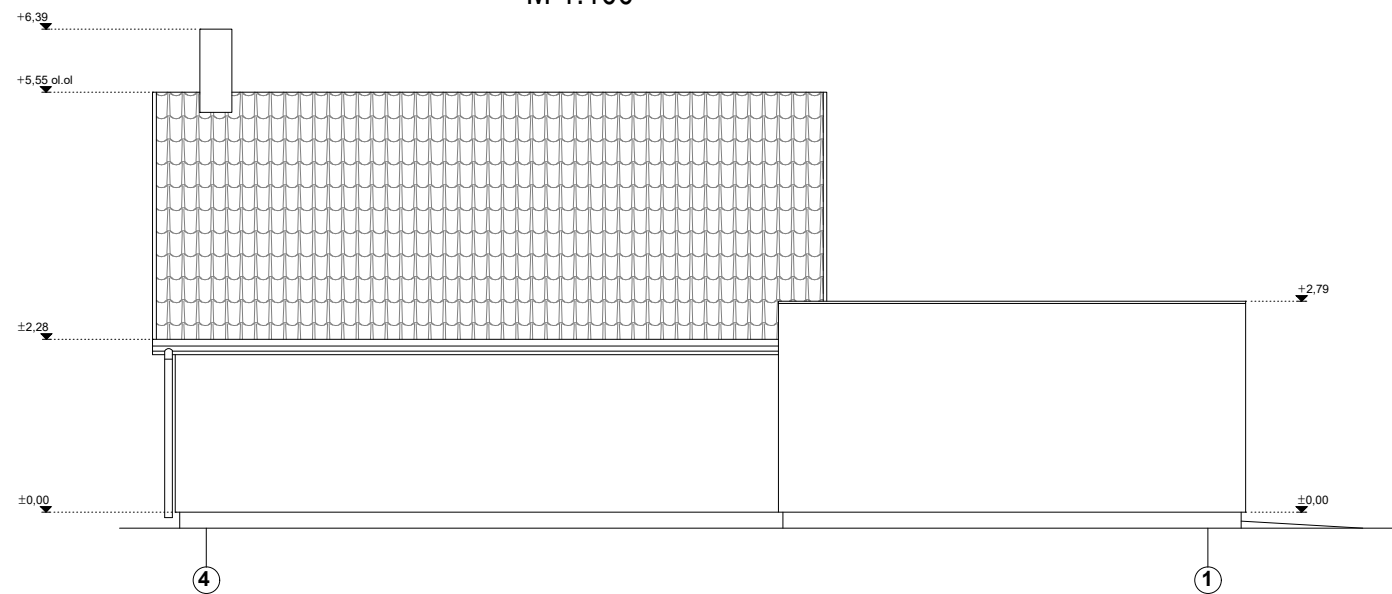

VAADE D
M 1:100

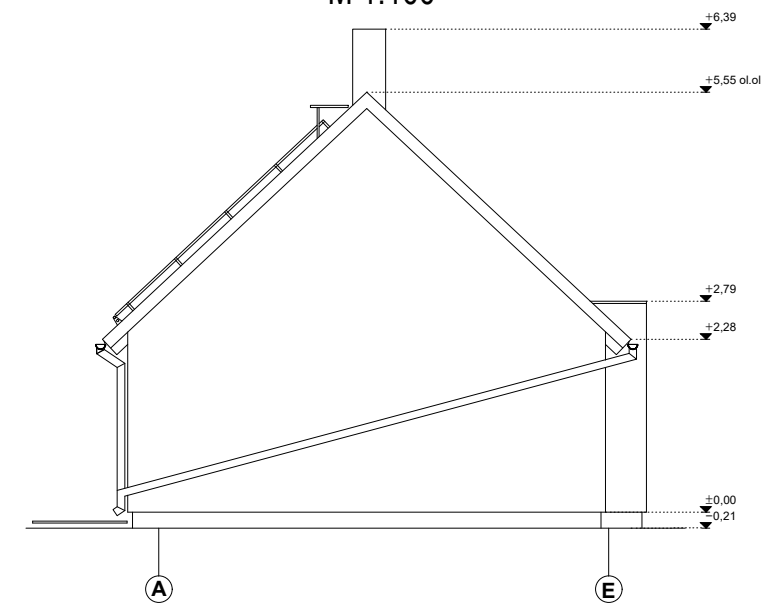

VIIMISTLUS

- KROHVITUD SOKKEL - toon keskmine hall JURA 35 (Caparol 3D-System Plus värvikaart)
- KROHVITUD FASSAADIPIND - toon helebeež GINSTER 25 (Caparol 3D-System Plus värvikaart)
- AKNAD – puitaluiniium tumehall toon RR 23
- PUIDUST VÕI METALILST VÄLISUKS KLAASIGA - tumehall toon RR 23
- GARAAŽIUKS - tumehall toon RR 23
- KATUSEKATE - kivimustriga teraskatus punane toon RR29
- KATUSETARVIKUD - punane toon RR29
- KORSTNAD – silikaattellis /hele krohv, plekk punane toon RR29
- VIHMAVEESÜSTEEM - punane toon RR29
- VIHMAVEEPLEKID (aknaplekk ja soklipsekk) - tumehall toon RR 23
- VÄLISTREPP – puitterrass sügavimmutatud puidust

MÄRKUSED

ANTUD JOONIS KAJASTAB EELKÕIGE ARHITEKTUURSET LAHENDUST.
KONSTRUKTIIVSEID DETAILE EI OLE EELPROJEKTI MAHUS LAHENDATUD JA LAHENDATAKSE PÕHIPROJEKTI STAADIUMIS.