

Koordinaadid L - EST - 97 süsteemis
Kõrgused Balti süsteemis

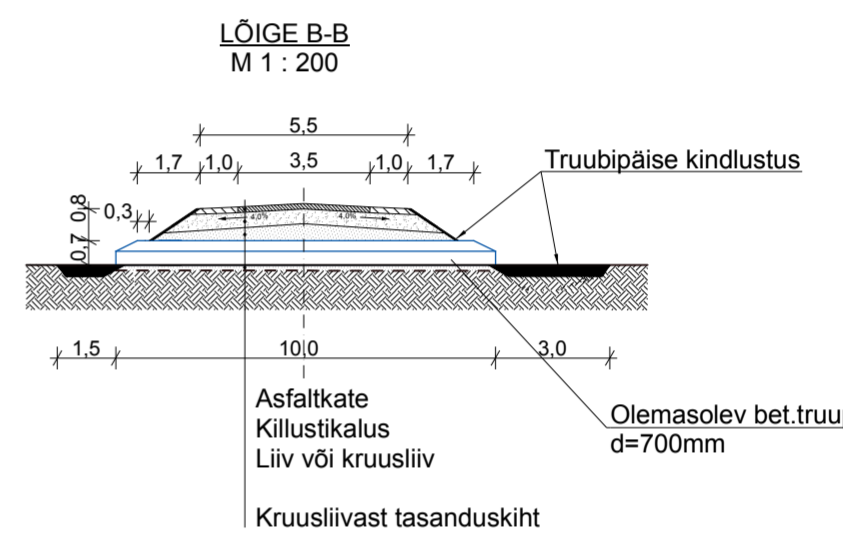

TRUUBIPÄISE KINDLUSTUS
OLEMASOLEV BET. TRUUP D=700mm

TRUUBI LÄBIMÕÖT [m]	PIKKUS [m]	
	Ls	Lv
0.3-0.5	1.0	2.0
0.6-1.0	1.5	3.0
1.2-1.6	2.0	4.0

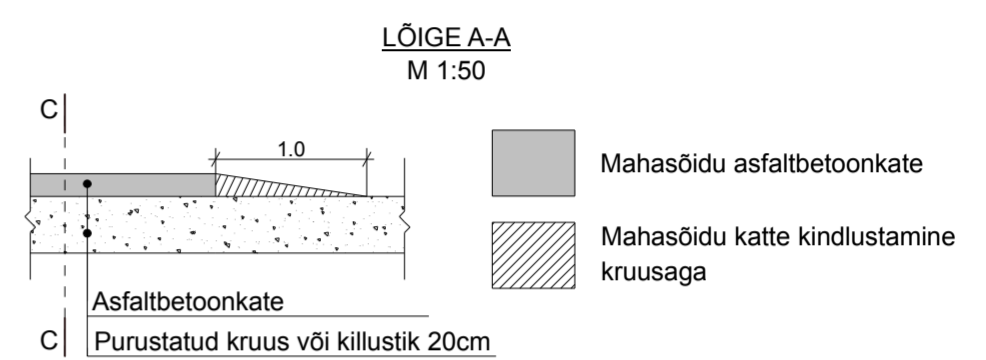
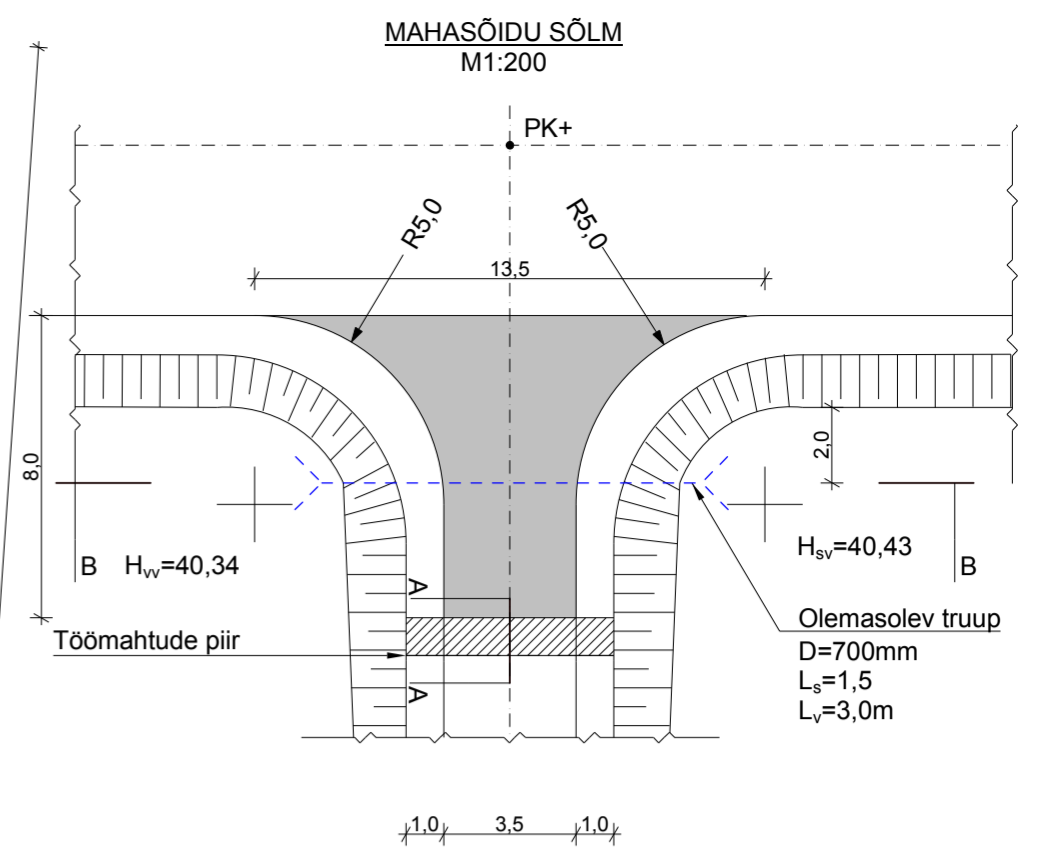
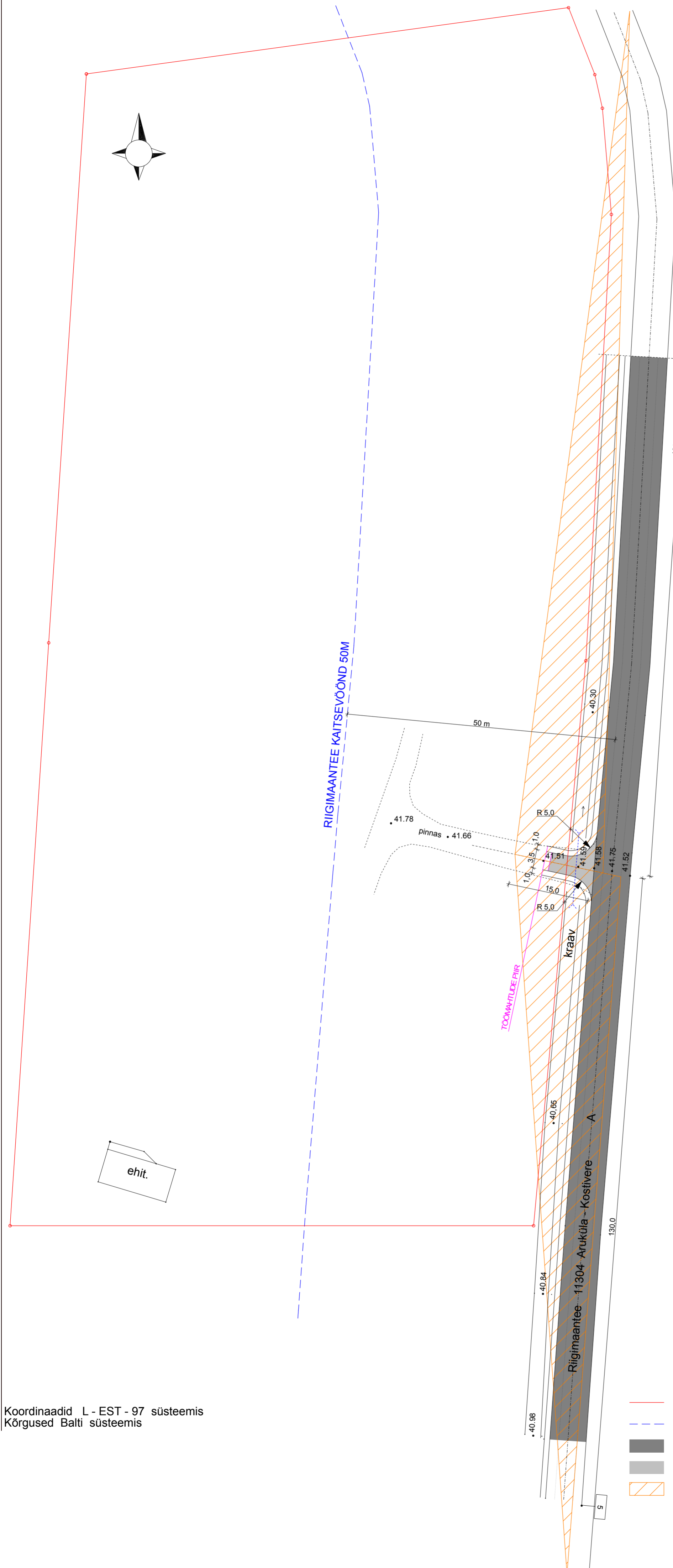
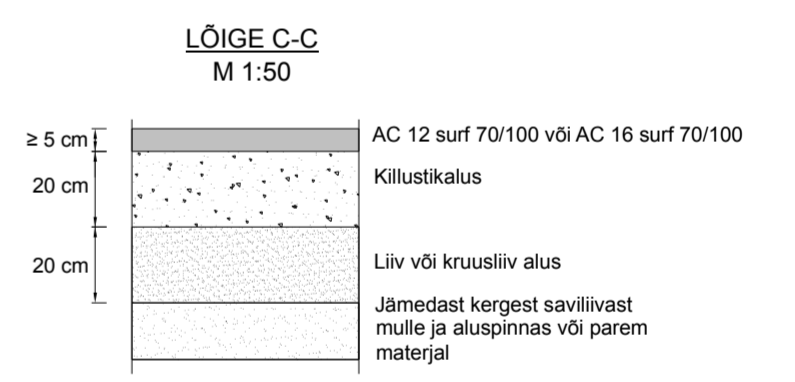

Minimaalsed kvaliteedinõuded asfaldsegude jämetäitematerjalidele:
AC surf: GC85/20, C50/30, LA35, F4, F120, f4

TINGMÄRGID JA MÄRKUSED:

- KINNISTU PIIR
 - - - RIIGIMAANTEE KAITSEVÕÖND 50m
 - RIIGIMAANTEE 11304 ARUKÜLA - KOSTIVERE, (tee klass V)
 - PROJEKTEERITUD ASFALTKATTEGA MAHASÕI KINNISTULE
 - NÄHTAVUSKOLMNURK (haaradega) 15x130m PAREMAL JA 15x160m VASAKUL
- TEEPEENAR h=5cm (paekivikillustik segu nr 3)